



**TEMY S
TEPLOVODNÍ KOTEL NA TUHÁ PALIVA**



NÁVOD K INSTALACI, OBSLUZE A ÚDRŽBĚ

Popis kotle:

TEMY S 15

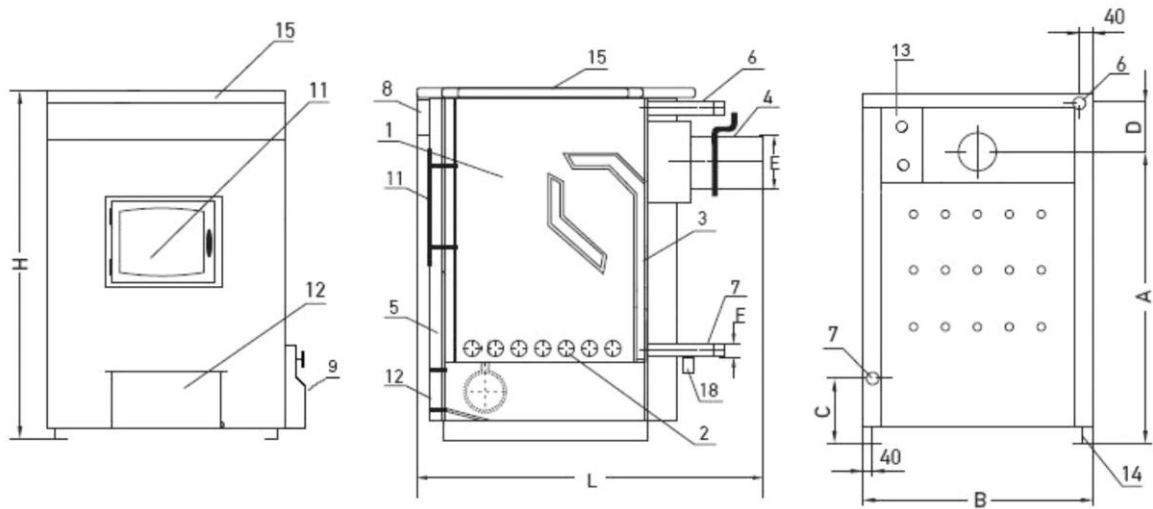

1.topeniště, 2.rošt, 3.výměník, 4.vývod kouřovodu s klapkou, 5. Izolace, 6.vývod topné vody, 7.přívod vratné vody, 9.regulátor přívodu vzduchu, 11.příkládací dvířka, 12.dvířka popelníku, 13.čistící otvor, 14.nohy, 15.varná plotna, 18.připojení pro napouštěcí-vypouštěcí ventil

TEMY S 10

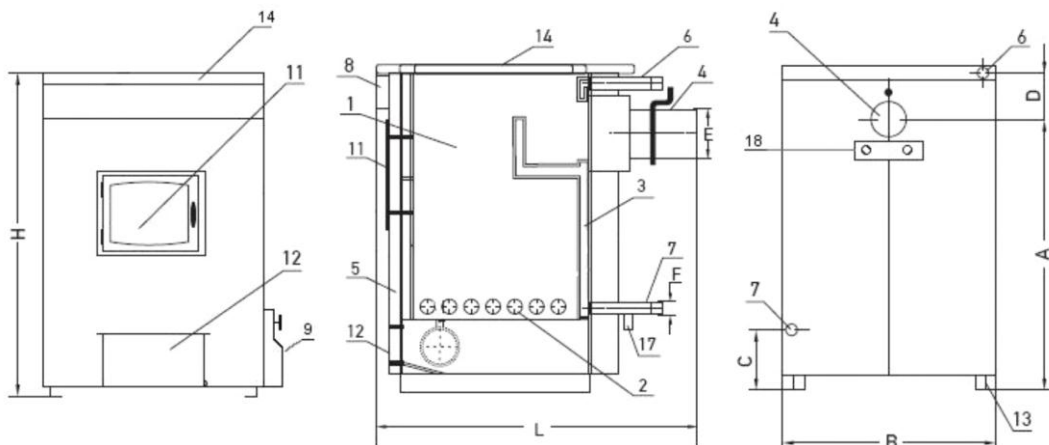

1.topeniště, 2.rošt, 3.výměník, 4.vývod kouřovodu s klapkou, 5. Izolace, 6.vývod topné vody, 7.přívod vratné vody, 9.regulátor přívodu vzduchu, 11.příkládací dvířka, 12.dvířka popelníku, 13.nohy, 14. Varná plotna, 17. připojení pro napouštěcí-vypouštěcí ventil, 18. čistící otvor

TEMY S 10 / S15

1. jmenovitý výkon (kW) 10 / 15
2. Doporučený tah komína (Pa) 12 / 13
3. Objem vody ve výměníku (l) 25 / 45
4. Max. teplota výstupní vody (°C) 90
5. Max. provozní přetlak (bar) 3
6. Hmotnost (kg) 105 / 157
7. Průměr kouřovodu (mm) 120 / 130
8. Šířka (mm) 440 / 540
9. Výška (mm) 790 / 830
10. Hloubka (mm) 775 / 875
11. Rozměr příkládacích dvířek 258 x 196 mm
13. Vývod topné vody 1“
14. Přívod vratné vody 1“
15. Rozsah teplot vody v kotli (°C) 65-90
16. Spotřeba paliva za hodinu (kg) 2,6 / 3,9
17. Výška osy kouřovodu (mm) 660
18. Teplota spalin (°C) 220
19. Hmotnostní průtok spalin (g/sec) jmenovitý výkon 9,74 / 17,10
minimální výkon 2,90 / 5,20
20. Účinnost (%) 78 / 77

Zásobník topné vody

Kotel Temy je zařazen podle ČSN EN 303-5 do třídy 3. Tuto třídu splňuje při provozu na jmenovitý výkon. Jestliže jmenovitý výkon kotle je vyšší než okamžitý požadavek objektu na teplo, je nutné přebytečné teplo odvést do akumulčního zásobníku. V tabulce je uvedena minimální velikost akumulčního zásobníku v litrech v závislosti na tepelné ztrátě objektu a typu kotle dle doporučení ČSN EN 303-5.

TYP KOTLE	TEPELNÁ ZTRÁTA OBJEKTU			
	10kW	15kW	20kW	25kW
TemyS10	470	400	330	270
TemyS15	730	650	560	480

Všeobecné bezpečnostní pokyny

Nedodržování bezpečnostních upozornění může vést k těžkým újmám na zdraví – někdy i s následkem smrti – a rovněž i k hmotným škodám a k poškození životního prostředí.

- ▶ Zajistěte, aby instalaci a připojení odtahu spalin, první uvedení do provozu, jakož i údržbu a udržování v provozuschopném stavu prováděla pouze odborná firma.
- ▶ Čištění provádějte v závislosti na používání. Dodržujte intervaly čištění. Zjištěné závady a nedostatky ihned odstraňte.
- ▶ Údržbu provádějte nejméně jednou za rok. Přitom zkontrolujte bezchybnou funkci celého zařízení. Zjištěné závady a nedostatky ihned odstraňte.
- ▶ Dodržujte související návody systémových komponent, příslušenství a náhradních dílů.

Při nerespektování vlastní bezpečnosti v případech nouze, např. při požáru, hrozí nebezpečí

- ▶ Sami se nikdy nevystavujte nebezpečí ohrožení života. Vlastní bezpečnost má vždy přednost.

Škody vzniklé v důsledku obsluhy

Chyby při obsluze mohou způsobit újmu na zdraví osob a nebo materiální škody.

- ▶ Zajistěte, aby ke kotli měly přístup pouze osoby, které jsou schopny jej správně obsluhovat.
- ▶ Instalaci, uvedení do provozu, údržbu a udržování v provozuschopném stavu smí provádět pouze odborná firma s patřičným oprávněním.

Instalace, provoz

- ▶ Instalaci kotle svěřte pouze autorizované odborné firmě.
- ▶ Součásti sloužící k odvodu spalin neupravujte.
- ▶ Neprovozujte kotel bez dostatečného množství vody.
- ▶ Příkládací dvířka a čistící otvory musí být během provozu zařízení uzavřené.
- ▶ Používejte pouze schválená paliva podle údajů na typovém štítku.
- ▶ Zajistěte dostatečný přívod spalovacího vzduchu do místnosti instalace kotle.

Prohlídka / údržba

- ▶ Doporučení pro zákazníka: S odbornou firmou uzavřete smlouvu o kontrole a údržbě a nechejte na kotli jednou ročně provést údržbu.
- ▶ Provozovatel je zodpovědný za bezpečný a nezávadný provoz celého systému.
- ▶ Dodržujte bezpečnostní upozornění uvedené v kapitole "Čištění a údržba".

Originální náhradní díly

Výrobce nepřebírá žádnou odpovědnost za škody způsobené použitím neoriginálních dílů.

- ▶ Používejte pouze originální náhradní díly a příslušenství od výrobce.

Nebezpečí otravy

- ▶ Nedostatečný přívod vzduchu může vést k nebezpečnému úniku spalin.
- ▶ Dbejte na to, aby otvory pro přívod a odvod větracího vzduchu nebyly zmenšeny nebo uzavřeny.
- ▶ Pokud závada není neprodleně odstraněna, nesmí se kotel provozovat/nadále provozovat.
- ▶ Dojde-li k úniku kouřových plynů do prostoru umístění, prostor vyvětrejte, opusťte a případně zavolejte hasiče.

- ▶ Upozorněte písemně provozovatele zařízení na zjištěný nedostatek a související nebezpečí.

Nebezpečí v důsledku popálení/opaření

Horké povrchy kotle, systém vedení odtahu spalin a potrubní systém, unikající topný plyn nebo spaliny, jakož i horká voda vytékající z bezpečnostních zařízení může způsobit popáleniny nebo opaření.

- ▶ Horkých povrchů se dotýkejte jen s pomocí příslušných ochranných pomůcek.
- ▶ Příkládací dvířka kotle otevírejte opatrně.
- ▶ Vždy než začnete na kotli pracovat, nechejte kotel vychladnout.
- ▶ Nedovolte, aby se v blízkosti horkého kotle zdržovaly bez dozoru děti.

Nebezpečí poškození zařízení v důsledku odchylek od minimálního tahu komína

Při vyšším tahu komína než je předepsaná hodnota, se zvyšuje teplota spalin a snižuje účinnost zařízení.

- ▶ Zajistěte, aby komín a připojení odtahu spalin odpovídalo platným předpisům.
- ▶ Zajistěte, aby byl dodržen předepsaný tah komína v požadované toleranci.
- ▶ Dodržení potřebného tahu komína si nechejte zkontrolovat autorizovanou odbornou firmou.

Výbušné nebo snadno hořlavé materiály

- ▶ Neskladujte v blízkosti kotle hořlavé materiály nebo kapaliny.
- ▶ Dodržujte minimální odstupy od hořlavých materiálů.

Spalovací vzduch / vzduch z prostoru

- ▶ Spalovací vzduch/vzduch z prostoru chraňte před účinky agresivních látek (např. halogenových uhlovodíků obsahujících sloučeniny chlóru nebo fluoru). Zamezte tím korozi.
- ▶ Zajistěte dostatečný přísun čerstvého vzduchu vybudováním spojovacích otvorů do venkovního prostředí.

Nebezpečí poškození zařízení přetlakem

Za účelem zamezení vzniku škod v důsledku přetlaku topné vody může během vytápění z pojistného ventilu otopného okruhu a zásobování teplou vodou vytékat voda.

- ▶ Pojistné ventily nikdy nezavírejte.
- ▶ Oběh topné vody nikdy neuzavírejte.
- ▶ Oběh chladicí vody nikdy nezavírejte.

Údaje o kotli

Tento návod obsahuje důležité informace o bezpečném a správném uvedení do provozu, ovládání a údržbě kotle. Návod je určen odborným pracovníkům disponujícím na základě odborného školení a praktických zkušeností znalostmi problematiky topných systémů.

Používání k určenému účelu

Kotle série Temy jsou interiérové kotle určené ke spalování dřeva v jedno- a vícegeneračních rodinných domech. Řiďte se návodem k obsluze, respektujte údaje uvedené na typovém štítku a technické údaje, použití a provoz zařízení musí odpovídat určenému účelu. Kotel se smí instalovat a provozovat pouze v místnostech s nepřetržitým účinným větráním. Kotel se smí používat výhradně k ohřevu otopné a k nepřímé přípravě teplé vody a k vaření. Kotel je nutné provozovat při minimální teplotě zpátečky 65 °C. Zajistěte, aby tato teplotní hranice byla pomocí vhodného zařízení dodržena.

Pokyny k instalaci

Při instalaci a topného systému je třeba dodržovat tyto předpisy:

- stavební předpisy a normy pro instalaci zařízení
- ustanovení místních stavebních předpisů o zajištění přívodu spalovacího vzduchu a vedení odtahu spalin
- předpisy a normy upravující bezpečnostně technické vybavení topného systému,

Při instalaci a provozu se řiďte předpisy a normami platnými v zemi určení!

Používejte pouze originální náhradní díly a příslušenství od výrobce. Výrobce nepřebírá žádnou odpovědnost za škody způsobené použitím neoriginálních dílů.

Pokyny k provozu

Při provozu topného systému je třeba dodržovat tyto pokyny:

- ▶ Kotel provozujte s kotlovou teplotou 65 °C až 90 °C a občas jej kontrolujte.
- ▶ Zajistěte, aby tato teplotní hranice byla pomocí vhodného zařízení dodržena.
- ▶ Kotel smí provozovat pouze dospělé osoby, které musí být obeznámeny s návodem k obsluze a s provozem kotle.
- ▶ Dbejte na to, aby se u kotle během jeho provozu nezdržovaly děti bez dozoru dospělých.
- ▶ K rozdělování ohně ani ke zlepšení výkonu kotle nepoužívejte žádné tekuté hořlaviny.
- ▶ Popel shromažďujte v popelnici z nehořlavého materiálu s víkem.
- ▶ Na kotel ani do jeho blízkosti (do bezpečnostní zóny nebo minimálně povolené vzdálenosti) neodkládejte hořlavé předměty nebo látky (např. petrolej, olej).
- ▶ K čištění povrchu kotle používejte pouze šetrné čisticí prostředky.

- ▶ Neprovozujte kotel bez předepsaného provozního tlaku.
- ▶ Neotvírejte dvířka spalovacího prostoru během provozu, pouze při přikládání.
- ▶ Dodržujte návod k obsluze.
- ▶ Provozovatel kotle smí pouze:
 - uvádět kotel do provozu,
 - odstavovat kotel z provozu,
 - čistit kotel.

Všechny ostatní práce je nutné svěřit odborné servisní firmě.

- ▶ Výrobce topného systému je povinen informovat provozovatele kotle o obsluze a správném, bezpečném provozu kotle.
- ▶ Nepoužívejte kotel při nebezpečí výbuchu, při požáru, při úniku hořlavých plynů nebo výparů (např. při lepení linolea, PVC apod.).
- ▶ Věnujte pozornost hořlavosti stavebních hmot.

Palivo

Kotle Temy jsou určeny pro spalování suchého tvrdého dřeva s výhřevností 14700-16700kJ/kg a obsahem vody do 20 %. Používáním jiných paliv se zkracuje životnost kotle a nemohou být dodrženy uvedené parametry kotle, zvláště výkon, třída emisí a účinnost. Kromě toho jsou při používání uhlí a koku výrazně vyšší teploty ve spalovacím prostoru, které mohou poškodit vnitřní díly kotle.

Sušení a skladování

Vlhkost obsažená v palivu se při spalování odpaří. Část energie, která se tímto způsobem spotřebuje, není možno využít k vytápění. Zvýšená vlhkost má značný vliv na efektivitu kotle. Kotel spaluje palivo při nízkých teplotách a nedosáhne svého výkonu. Kromě toho vzniká dehet, který zvyšuje potřebu čištění a může způsobit požár v komíně.

Chcete-li zaručit čisté a dobré spalování:

- ▶ používejte jen suché palivo
- ▶ skladujte palivo v dobře větrané místnosti

Minimální vzdálenosti a vznětlivost stavebních materiálů

Minimální vzdálenost kotle a potrubí odtahu spalin od nesnadno až středně hořlavých látek musí být nejméně 100 mm. Vzdálenost od lehce hořlavých látek musí být nejméně 200 mm. Vzdálenost 200 mm zdvojnásobte v případě, že Vám není stupeň hořlavosti látky znám. Podle příslušné země mohou platit jiné než uvedené normy pro minimální vzdálenosti – obraťte se na svého topenáře nebo kominíka.

Hořlavost stavebních hmot

A ... nehořlavé

azbest, kámen, cihly, keramické obkládačky, pálená hlína, malta, omítka (bez organických přísad)

B ... nepadno hořlavé

Sádkartonové desky, desky z čedičové plsti, sklolaminátu a z AKUMINU, IZOMINU, RAJOLITU, LIGNOSU, VELOXU a HERAKLITU

C1 ... těžce hořlavé

bukové a dubové dřevo, laminované dřevěné desky, plst', desky z HOBREXU, VERZALITU a UMAKARTU

C2 ... středně hořlavé

borovicové, modřínové a smrkové dřevo, laminované dřevo

C3 ... lehce hořlavé

asfalt, lepenka, látky z celulózy, asfaltová lepenka, dřevovláknité desky, korek, polyuretan, polystyrén, polypropylén, polyetylén, podlahové textilie

Minimální teplota vratné vody

Kotel je nutno provozovat s minimální teplotou zpátečky 65 °C.

► Instalujte na vstup kotle vhodné zařízení pro zvýšení teploty vratné vody, např. termostatický směšovací ventil, systém pro připojení kotle se směšovacím ventilem a čerpadlem, apod.

Nářadí, materiály a pomůcky

K montáži a údržbě kotle je zapotřebí standardní nářadí běžně používané v oboru vytápěcí techniky a plynových, resp. vodovodních instalací.

Podmínky instalace

Před instalací kotle musí být splněny příslušné podmínky v místě instalace. Za dodržení podmínek instalace zodpovídá provozovatel a příslušná odborná firma, která provádí instalaci.

Místnost instalace musí splňovat následující podmínky:

- Místo instalace musí být vhodné pro bezpečný provoz.
- Místnost instalace musí být chráněná před mrazem.
- Kotel se smí instalovat a provozovat pouze v místnostech s nepřetržitým účinným větráním.
- Musí být zajištěn dostatečný přívod čerstvého vzduchu.

- Plocha pro instalaci musí mít dostatečnou nosnost, musí být rovná a vodorovná.
- Kotel se smí instalovat pouze na nehořlavý podklad.

Komín musí splňovat následující podmínky:

- Komín a připojení odtahu spalin musí splňovat platné předpisy.
- Komín musí být odolný vůči vlhkosti.

VAROVÁNÍ: Nebezpečí úrazu při přenášení příliš těžkých břemen a neodborném zajištění při přepravě!

- ▶ Kotel zvedejte a přenášejte pouze v dostatečném počtu osob.
- ▶ K přepravě používejte vhodné prostředky, např. rudl nebo nízkozdvíhový vozík.
- ▶ Kotel zajistěte proti pádu

OZNÁMENÍ: Poškození zařízení mrazem!

- ▶ Topný systém umístěte v místnosti zabezpečené proti mrazu.

Respektujte místní předpisy o stavebním dozoru, zejména nařízení platná pro požární ochranu, ohledně stavebních požadavků na prostory pro umístění kotle a jejich dostatečné odvětrání.

Kotel se dodává na paletě.

- ▶ Rudl nebo nízkozdvíhový vozík postavte k zadní straně zabaleného kotle.
- ▶ Na přepravním prostředku zajistěte kotel upínacím popruhem.
- ▶ Kotel přepravte na místo určení.
- ▶ Při přepravě dbejte na to, abyste kotel nepoškodili.
- ▶ Na místo instalace přepravujte kotel nejlépe v původním obalu včetně palety.
- ▶ Vybalte kotel.
- ▶ Obalový materiál odstraňte ekologicky nezávadným způsobem.

Vzdálenosti od stěn

- ▶ V bezprostřední blízkosti kotle neodkládejte ani neskladujte zápalné látky nebo kapaliny.
- ▶ Upozorněte provozovatele kotle na minimální vzdálenosti od hořlavých látek.

VAROVÁNÍ: Poškození kotle v důsledku nedostatečné vzdálenosti od stěn!

Při nedodržení minimálních vzdáleností nelze kotel čistit.

- ▶ Dodržte minimální vzdálenosti

Kotel umístěte při dodržení uvedené vzdálenosti od stěn na nehořlavou plochu. Nehořlavá plocha pro umístění nebo základna musí být rovná a vodorovná, kotel případně podložte klíny z nehořlavého materiálu. Není-li základová deska rovná, může přípojovací strana (zadní strana) za účelem lepšího proudění stát o 5 mm výše. Základová deska musí být větší než půdorys kotle, na přední straně minimálně o 300 mm, na ostatních stranách cca o 100 mm.

Vzdálenosti od stěn:

boční 300mm

přední 1000mm

zadní 300mm

NEBEZPEČÍ: Nebezpečí vzniku požáru v důsledku přítomnosti vznětlivých materiálů nebo kapalin!

- ▶ Zajistěte, aby se v bezprostřední blízkosti kotle nenacházely žádné hořlavé materiály ani tekutiny.

Pokyny pro připojení přívodu vzduchu

Kotel nasává potřebný spalovací vzduch ze svého okolí.

- ▶ Kotel instalujte a provozujte pouze v místnostech s trvale dobrým větráním.

Připojení odtahu spalin

Dbejte na to, aby připojení kotle na komín vyhovovalo místním stavebním předpisům a aby proběhlo v součinnosti s příslušným úřadem (kominíkem). Kotel pracuje vlivem tahu komína na podtlakovém principu. Při dodržování provozních podmínek nebude vznikat kondenzát. Přesto musí být komín navržen jako odolný vůči vlhkosti a vysokým teplotám (např. v České republice podle normy ČSN 73 4201). Komín s dobrým tahem je jedním ze základních předpokladů správné funkce kotle. Výkon a hospodárnost jsou tím významně ovlivněny. Kotel smí být připojen pouze na komín s dostatečným tahem. Při výpočtu je třeba brát v úvahu velikost hmotnostního toku spalin při celkovém jmenovitém tepelném výkonu. Účinná výška komína se počítá od zaústění spalin do komína.

OZNÁMENÍ: Poškození zařízení v důsledku nedostatečného tahu komína!

- ▶ Dodržujte potřebný tah komína 12Pa (Temy S10) případně 13Pa (Temy S15) s tolerancí +/- 3 Pa.
- ▶ Pro omezení vysokého tahu komína instalujte regulátor tahu komína.

Údaje uvedené v tabulce jsou pouze orientační. Skutečný tah komínu závisí na jeho průřezu, výšce, drsnosti vnitřního povrchu a diferencí teplot mezi produkty spalovacího procesu a venkovním vzduchem. Doporučujeme Vám použití vyvlozkovaného komínu.

- ▶ Nechejte si zpracovat přesný výpočet komínu odborníkem v oblasti vytápění nebo kominickou firmou.

NEBEZPEČÍ: Ohrožení života v důsledku nedostatku kyslíku v prostoru instalace kotle!

► Zajistěte dostatečný přísun čerstvého vzduchu vybudováním spojovacích otvorů do venkovního prostředí.

NEBEZPEČÍ: Nebezpečí úrazu/poškození zařízení při nedostatku spalovacího vzduchu!

Nedostatek vzduchu potřebného ke spalování může způsobit tvorbu dehtu a plynů z nízkoteplotní karbonizace.

► Zajistěte dostatečný přísun čerstvého vzduchu vybudováním spojovacích otvorů do venkovního prostředí.

► tyto otvory musejí zůstat vždy otevřené.

Instalace hydraulických přípojek

OZNÁMENÍ: Nebezpečí poškození zařízení v důsledku netěsnících přípojek!

► Připojovací potrubí připevněte na přípojky kotle bez pnutí.

Připojení termostatického dochlazovacího ventilu

NEBEZPEČÍ: Nebezpečí zranění osob a/nebo poškození zařízení přehřátím!

► Kotel provozujte pouze s funkčním termostatickým dochlazovacím ventilem při použití v otevřeném systému, doporučujeme DBV 1

► Dbejte na to, aby termostatický dochlazovací ventil měl vždy pro svou funkci dostatečný tlak a průtok chladicí vody.

NEBEZPEČÍ: Nebezpečí poškození zdraví v důsledku znečištění pitné vody!

► Dodržujte předpisy a normy pro zamezení znečištění pitné vody (např. vodou z topných systémů) platné v dané zemi.

► Dodržujte požadavky normy ČSN EN 1717. V zemích, v nichž platí evropská norma EN 303-5, musí být kotel vybaven zařízením umožňujícím bezpečný odvod přebytečného tepla bez dalšího přívodu energie. Kotel je tak chráněn před přehřátím (ochrana proti přehřátí). dochlazovací termostatický ventil musí být připojen na veřejnou vodovodní síť. Minimální hydraulický tlak chladicí vody musí na termostatickém dochlazovacím ventilu činit 2,0 baru (maximálně 6,0 baru). K dispozici musí být průtok minimálně 11 l/min. Teplota chladicí vody musí být nižší než 15 °C. Přítok a odtok chladicí vody nesmí být možné uzavřít. Odtok chladicí vody musí kromě toho zůstat viditelný.

► V přívodu studené vody instalujte před termostatickým dochlazovacím ventilem filtr.

Naplnění topného systému a zkouška těsnosti (uzavřené systémy)

NEBEZPEČÍ: Poranění osob a/nebo poškození zařízení v důsledku přetlaku při zkoušce těsnosti!

Při velkém tlaku mohou být poškozena tlaková, regulační, pojistná zařízení a zásobník.

- ▶ Po napuštění vytvořte v kotli tlak odpovídající hodnotě otevíracího tlaku pojistného ventilu.
- ▶ Dodržujte maximální tlaky namontovaných komponent.
- ▶ Zajistěte, aby všechna tlaková, regulační a bezpečnostní zařízení pracovala po tlakové zkoušce správně.

OZNÁMENÍ: Poškození zařízení mrazem!

Pokud topný systém včetně potrubí není po instalaci chráněn před mrazem:

- ▶ Naplňte topný systém kapalinou s nízkým bodem tuhnutí a nemrznoucím směsí chránící proti korozi.

OZNÁMENÍ: Poškození zařízení v důsledku nedostatečné kvality vody!

Topný systém se podle kvality vody může poškodit korozí nebo tvorbou vodního kamene.

- ▶ Dodržujte požadavky na plnicí a doplňovací vodu podle projektové dokumentace a katalogu.

Před uvedením topného systému do provozu musíte zkontrolovat jeho těsnost a vyloučit tak výskyt netěsností během provozu. Za tím účelem vystavte kotel tlaku ve výši 1,3násobku povoleného provozního tlaku (vezměte při tom v úvahu tlakovou hodnotu pojistného ventilu).

Plnění a kontrola topného systému je popsána na příkladu uzavřeného systému vytápění. U otevřených systémů vytápění je třeba postupovat podle místních předpisů.

(U otevřených systémů záleží provozní tlak na výšce polohy otevřené expanzní nádoby: 1bar-10 m).

- ▶ Připojte hadici k vodovodnímu kohoutu.
- ▶ Hadici naplněnou vodou připojte k hadicové přechodce plnicího a vypouštěcího kohoutu a zajistěte ji hadicovými sponami.
- ▶ Nastavte přetlak expanzní nádoby.
- ▶ Otevřete plnicí a vypouštěcí kohout.
- ▶ Pomalu kotel napusťte. Přitom sledujte ukazatel tlaku na tlakoměru.
- ▶ Je-li dosažen požadovaný provozní tlak, uzavřete vodovodní kohout a plnicí a vypouštěcí kohout.
- ▶ Pomocí odvzdušňovacích ventilů na otopných tělesech kotel odvzdušněte.
- ▶ Dojde-li po odvzdušnění k poklesu provozního tlaku, je třeba doplnit do systému otopnou vodu.
- ▶ Podle místních předpisů proveďte zkoušku těsnosti.

- ▶ Po zkoušce těsnosti opět obnovte funkci všech z činnosti vyřazených dílů.
- ▶ Byla-li provedena zkouška těsnosti a žádná netěsnost nebyla zjištěna, nastavte správný provozní tlak.
- ▶ Zajistěte, aby všechna tlaková, regulační a bezpečnostní zařízení pracovala správně.
- ▶ Od plnicího a vypouštěcího kohoutu odpojte hadici.

Uvedení do provozu

NEBEZPEČÍ: Nebezpečí úrazu při otevírání dvířek kotle a při otevřených dvířkách kotle!

- ▶ Dvířka spalovacího prostoru kotle během provozu neotevírejte.

NEBEZPEČÍ: Nebezpečí úrazu v důsledku vysokých teplot!

- ▶ Během provozu se nedotýkejte kouřovodu a horní či čelní strany kotle.

VAROVÁNÍ: Poškození zařízení v důsledku neodborného provozu!

Provoz bez dostatečného množství vody poškodí kotel.

- ▶ Kotel vždy provozujte s dostatečným množstvím vody. Před uvedením do provozu si přečtěte následující pokyny týkající se osobní bezpečnosti:

- Není dovoleno provozovat kotel s otevřenými dvířky.
- Je zakázáno používat v kotli přísady zrychlující zápal.

Před uvedením do provozu zkontrolujte řádné připojení a bezchybnou funkci těchto zařízení a systémů:

- Těsnost topného systému , přívodu vody a odtahu spalin
- Spalinové zařízení a připojení na kouřovod

První uvedení do provozu

NEBEZPEČÍ: Ohrožení života požárem v komíně!

- ▶ Před prvním uvedením do provozu nechte provést revizním technikem spalovacích cest revizi celé spalinové cesty a přívodu vzduchu.
- ▶ Zkontrolujte těsnost spalinové trubky.
- ▶ Na konstrukci kotle neprovádějte žádné úpravy.

VAROVÁNÍ: Nebezpečí úrazu nebo poškození zařízení v důsledku nesprávného uvedení do provozu!

- ▶ Instalaci kotle svěřte pouze odborné instalační firmě.

VAROVÁNÍ: Nebezpečí poškození zařízení v důsledku nesprávné obsluhy!

- ▶ provozovatel je povinen se důkladně seznámit s návodem k obsluze.

VAROVÁNÍ: Nebezpečí poškození topného systému v důsledku nedodržení minimální teploty zpátečky!

- ▶ Při prvním uvedení do provozu nastavte minimální teplotu zpátečky a zkontrolujte ji na zpátečce do kotle.
- ▶ Před prvním uvedením do provozu zkontrolujte, zda je topný systém naplněn vodou a odvzdušněn.
- ▶ Před prvním uvedením do provozu zkontrolujte, zda termostatický dochlazovací ventil má dostatečný tlak vody
- ▶ Zkontrolujte termostatický dochlazovací ventil
- ▶ Nastavte zařízení na zvýšení teploty vratné vody na 65 °C.
- ▶ Před roztopením kotle a započatím jeho obsluhy si přečtěte návod k obsluze.

Odstavení z provozu

OZNÁMENÍ: Poškození zařízení mrazem!

Je-li topný systém odstaven z provozu, hrozí při mrazivém počasí nebezpečí zamrznutí.

- ▶ Před zamrznutím chraňte topný systém tak, že v nejnižším bodě vypustíte vodu.

Před odstavením kotle z provozu na delší dobu (např. na konci topné sezóny) kotel pro zamezení koroze pečlivě vyčistěte.

Odstavení kotle z provozu v případě nouze

OZNÁMENÍ: Co činit v případě nouze!

V případě nouze (např. při požáru) mohou nastat situace ohrožující život. Nezávisle na popsaném postupu pro odstavení z provozu platí:

- ▶ Nikdy se nevystavujte nebezpečí.

Opatření při přetopení kotle:

- ▶ Uzavřete klapku kouřovodu.
- ▶ Zavřete ovládání přívodu spalovacího vzduchu.
- ▶ Nechejte kotel dohořet. Nehaste kotel vodou.
- ▶ Nepřikládejte žádné palivo.
- ▶ Zajistěte odvod tepla do topného systému.

- ▶ Pověřte autorizovanou odbornou firmu k prověření systému.

Opatření při požáru:

- ▶ Uzavřete klapku kouřovodu.
- ▶ Zavřete ovládání přívodu spalovacího vzduchu.
- ▶ Zavolejte hasiče.

Po skončení nouzového stavu:

- ▶ Pověřte autorizovanou odbornou firmu k prověření systému

Čištění a údržba

Obecné důvody pro pravidelnou údržbu topných systémů:

- aby jste zajistili vysokou účinnost a hospodárnost provozu topného systému (nízká spotřeba paliva),
- aby jste dosáhli vysoké provozní bezpečnosti,
- aby jste udrželi ekologicky šetrné spalování na vysoké úrovni.

Čištění topného systému

OZNÁMENÍ: Zátěž životního prostředí v důsledku špatného provozního stavu!

Následkem nedostatečného čištění může být zvýšená spotřeba paliva, případně i zvýšené zatížení životního prostředí.

- ▶ Kotel proto čistěte nejméně jednou týdně.

Nánosy sazí a popele na stěnách spalinových cest zhoršují přenos tepla. Množství usazenin, stupeň dehtování a kondenzace závisí na použitém druhu paliva, tahu komína a intenzitě provozu. Doporučujeme Vám proto nejméně jednou za týden kotel vyčistit ve vychlazeném stavu.

Kontrola a vytvoření provozního tlaku topného systému (uzavřené systémy)

NEBEZPEČÍ: Nebezpečí poškození zdraví v důsledku znečištění pitné vody!

- ▶ Dodržujte předpisy a normy pro zamezení znečištění pitné vody (např. vodou z topných systémů) platné v dané zemi.

OZNÁMENÍ: Možnost poškození zařízení častým doplňováním vody!

Příliš časté doplňování vody do topného systému může mít podle vlastností použité vody za následek jeho poškození korozí a vodním kamenem.

- ▶ Dbejte na to, aby byl topný systém odzdušněný.
- ▶ Podrobte topný systém zkoušce těsnosti.

- Zkontrolujte funkční spolehlivost expanzní nádoby.

Kontrola termostatického dochlazovacího ventilu (uzavřené systémy)

NEBEZPEČÍ: Nebezpečí opaření horkou vodou!

- Funkční zkoušku se nechejte provést kvalifikovaným personálem.

Není-li topný systém schopen odvádět teplo z kotle, zaručuje termostatický dochlazovací ventil bezpečný provoz kotle. Minimální přetlak chladicí vody (přípojka studené vody) musí činit 2,0 baru (maximálně 6,0 baru). K dispozici musí být průtok minimálně 11 l/min. Přívod chladicí vody nesmí být možné uzavřít.

- Termostatický dochlazovací ventil bezpečnostního výměníku tepla kontrolujte podle návodu výrobce každý rok.
- Zkontrolujte průtok chladicí vody u jejího odtoku. Za tím účelem změřte protékající množství vody.

Byl-li výsledek kontroly negativní - termostatický dochlazovací ventil neotvírá průtok chladicí vody nebo je průtok pojistkou příliš malý - termostatický dochlazovací ventil vyměňte. Jakékoliv změny v nastavení termostatického dochlazovacího ventilu jsou nepřijatelné.

Příklad instalace:

MONTÁŽ NA OTEVŘENÝ SYSTÉM ÚSTŘEDNÍHO VYTÁPĚNÍ

U otevřených systémů vytápění se na vývod topné vody montuje bezpečnostní rozvodné vedení expanzní nádoby a uzavírací ventil, na přívod vratné vody se montuje bezpečnostní zpětné vedení expanzní nádoby, uzavírací ventil, čerpadlo a uzavírací ventil.

Na bezpečnostním rozvodném vedení a na bezpečnostním zpětném vedení nesmí být žádná armatura, zvláště ne ventily. Na expanzní nádobě musí být přepadová a odvzdušňovací trubka (jako na obrázku). Objem expanzní nádoby se určuje následující rovnicí:

$V=0.07 \times V \text{ vody (l)}$, kde $V \text{ vody (l)}$ je objem vody v celém systému. Dimenze bezpečnostního rozvodového i zpětného vedení musí být 25 mm.

Otevřená expanzní nádoba se montuje vertikálně na nejvyšším bodu otopné soustavy, bezpečnostní vedení a expanzní nádoba musí být chráněny před mrazem. U systému s otevřenou expanzní nádobou není nutné používat čerpadlo.

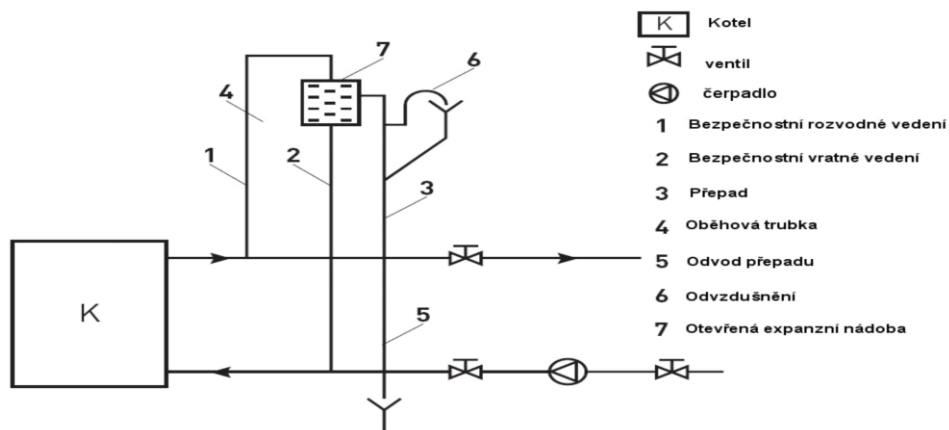

MONTÁŽ NA UZAVŘENÝ SYSTÉM ÚSTŘEDNÍHO VYTÁPĚNÍ

1.1 První způsob

Na vývod topné vody se montují následující elementy: odvzdušňovací nádoba, pojistný ventil, expanzní nádoba a uzavírací ventil. Pojistný ventil musí být umístěn blízko kotle na přístupném místě. Ventil musí být přizpůsoben tlaku od 3bar a při tomto tlaku musí otevírat. Průměr otvoru v sedle ventilu musí být min. 15mm. Spojovací vedení pojistného ventilu musí být co nejkratší a nesmí mít možnost zavírání. Na tomto vedení nesmí být žádná armatura, obzvláště ne svařovací. Zakřivení tohoto vedení, pokud existují, se provádějí poloměrem $r > 3D$ (D-poloměr roury) a pod úhlem $\alpha > 90^\circ$. Uzavřená expanzní nádoba se umístí blízko kotle tak, aby bylo i její bezpečnostní vedení krátké. Nádoba musí být umístěná tak, aby byla membrána v horizontální poloze, kvůli rovnoměrnému zatížení. Objem uzavřené expanzní nádoby se určuje na podle výkonu kotle, poměr je 1kW : 1l. Pojistný ventil a expanzní nádoba se montují blízko od sebe, v případě výpadku elektrické energie a následně čerpadla, nárůst objemu nejprve absorbuje expanzní nádoba (do určitého tlaku) a poté zareaguje pojistný ventil.

Důležitá je instalace termostatického dochlazovacího ventilu v těsné blízkosti kotle

Záruka kotle platí pouze s instalovaným dochlazovacím ventilem

Dbejte na řádné odvzdušnění systému!

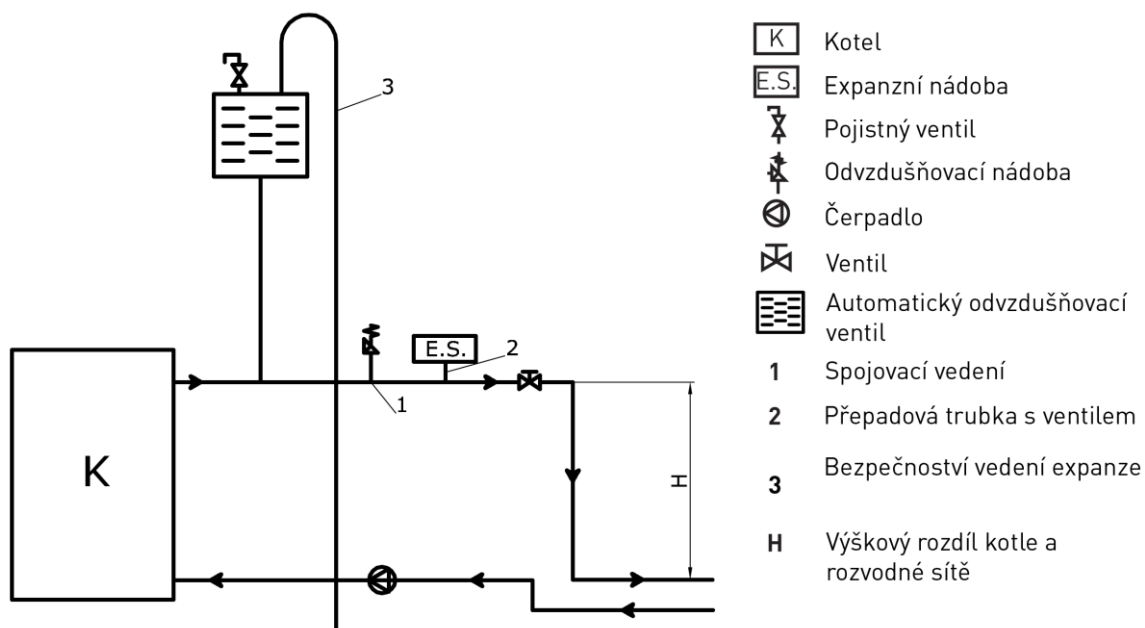

1.2.Druhý způsob

U druhého způsobu montáže se na vývod topné vody montují po sobě automatický odvzdušňovací ventil (není součástí kotle), pojistný ventil, uzavírací ventil, oběhové čerpadlo a uzavírací ventil. Na přívodu vratné vody před kotlem se montuje expanzní nádoba, jak je vidět na obrázku. Tento způsob montáže se provádí, když je kotel níže než rozvodná síť, tedy když vytápíme do patra. Expanzní nádoba, pojistný ventil a termická pojistka se montují podle způsobu uvedeném v článku 1.1.

Důležitá je instalace termostatického dochlazovacího ventilu v těsné blízkosti kotle
Záruka kotle platí pouze s instalovaným dochlazovacím ventilem
Dbejte na řádné odvzdušnění systému!

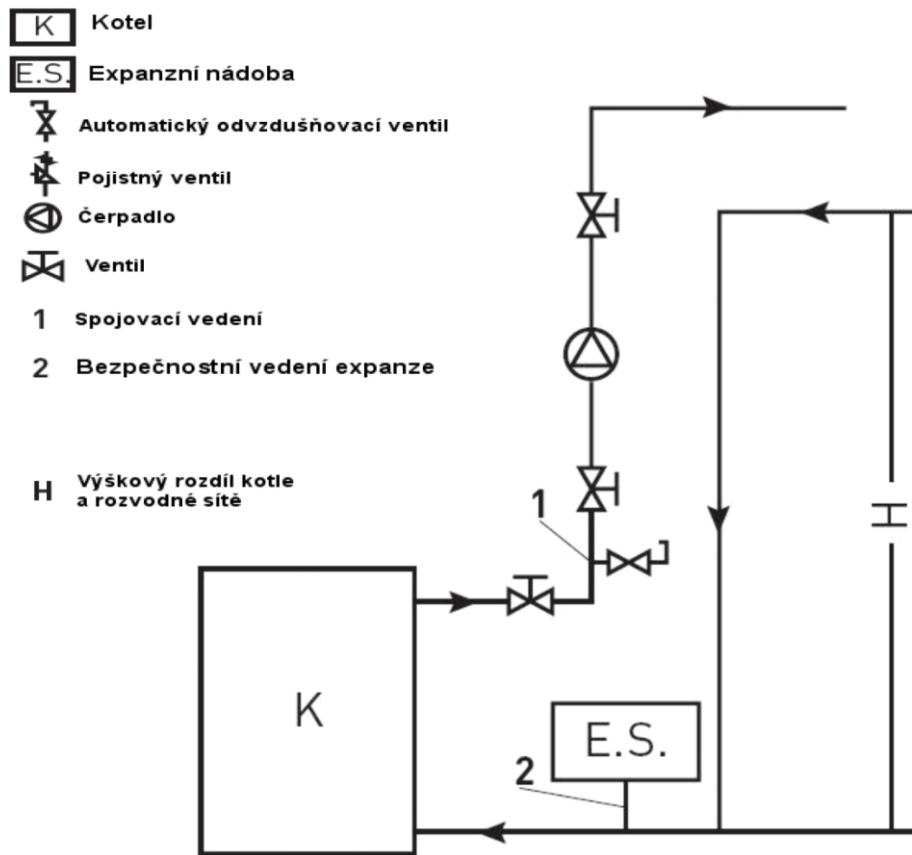

Montáží celého systému a uvedením do provozu je nutno pověřit odbornou topenářskou firmu.

Při instalaci teplovodní soustavy je nutno se řídit příslušnými předpisy, vycházejícími z uvedených norem:

ČSN 06 0320:2006 - Příprava teplé vody navrhování a projektování

ČSN 06 0830:2006 - Zabezpečovací zařízení pro ústřední vytápění a ohřev užitkové vody

ČSN 06 0310:2006 - Projektování a montáž

ČSN EN 12 828:2005 - Navrhování teplovodních tepelných soustav

ČSN EN 13 240:2002+A2:2005 - Spotřebiče na pevná paliva k vytápění obytných prostorů

Obecná prevence přetápění výměníku s čerpadlem při přerušení dodávky el. proudu: náhradní zdroj el. proudu zapojit do systému tepelnou zátěž (min. 30% výkonu výměníku, např. akumulární nádrž, bojler) na samočinný oběh. Tento okruh zapojovat ručně nebo termoventilem.

Upozornění: Tento výrobek nelze používat bez připojení teplovodního rozvodu a naplnění teplotnosným médiem, tzn. Vody nebo mrazuvzdorné náplně doporučené k tomuto účelu. Tyto náplně mají pro zachování dlouhodobé životnosti sestavy odpovídat normě ČSN 07 7401:1992 (Voda a pára pro tepelné a energetické zařízení).

POUŽITÍ KOTLE

Při podpalování je nutné otevřít klapku kouřovodu (poz.4 obr.1 a 2) nastavením rukojeti klapky ve směru kouřovodu, po roztopení s ní můžete regulovat (snižovat) tah komína.

Roztápění:

Do topeniště vložte třísky, drobné kousky dřeva a nezamaštěný papír. Otevřete regulátor přívodu vzduchu na maximální hodnotu. Po rozhoření přidávejte větší kousky dřeva, po úplném roztopení kotle nastavte regulátor přívodu vzduchu do požadované polohy (dle požadované intenzity topení).

UPOZORNĚNÍ:

PŘI NĚKOLIKA PRVNÍCH ZATOPENÍCH MŮŽE VÝROBEK VYDÁVAT SPECIFICKÝ ZÁPACH, Z DŮVODU VYPALOVÁNÍ NÁSTRÍKU KOTLE, MÍSTNOST KDE JE VÝROBEK UMÍSTĚN JE NUTNÉ DOBRĚ VĚTRAT!

Před topením je nutné očistit kotel a prověřit tlak v instalaci. Pokud tlak klesne pod 1 bar pro uzavřené systémy, je třeba zastavit provoz kotle. Doplnění instalace vodou provádět jen když je kotel studený.

Ochrana životního prostředí a likvidace odpadu

Kvalita výrobků, hospodárnost provozu a ochrana životního prostředí jsou rovnocenné cíle. Výrobky striktně dodržují předpisy a zákony pro ochranu životního prostředí. Pro ochranu přírody používáme v aspektu s hospodárným provozem ty nejlepší materiály a techniku.

Balení

Obal splňuje podmínky pro recyklaci v jednotlivých zemích a všechny použité komponenty a materiály jsou ekologické a je možno je dále využít.

Starý přístroj

Staré přístroje jsou z materiálů, které by se měly recyklovat. Konstrukční skupiny lze snadno oddělit a umělé hmoty jsou označeny. Díky tomu lze rozdílné konstrukční skupiny roztrždit a provést jejich recyklaci, příp. likvidaci.

ZÁVĚREČNÁ UPOZORNĚNÍ

Uživatel je povinen dodržovat návod k obsluze, v opačném případě neplatí záruka. Kotel je atestován ve vlastní atestové stanici na tlak od 6-ti bar.

Dbejte na to, aby během provozu kotle nedošlo k zavření ventilů, v důsledku čehož by mohl kotel prasknout vlivem expanze vody. Záruka se v takovém případě neuznává.

Při prvním spuštění čerpadla do provozu a také na začátku topné sezony, oběhové čerpadlo povinně mechanicky protočit.

Při ohřevu kotle může dojít k vlhnutí a kapání kotle v oblasti vyústění kouřovodu a v topeništi. Pokud je tlak v instalaci stálý, je to pouze kondenzace a nikoliv tečení kotle. Ke kondenzaci může docházet, pokud je komín špatně dimenzován nebo postaven, případně kvůli velkým teplotním rozdílům mezi výstupní vodou a vstupní (vratnou) vodou. Při otevírání příkladacích dvířek nejprve lehce otevřít, počkat několik vteřin, aby se tlak v kotli a komíně stabilizoval, až poté dveře úplně otevřít.

Pravidelně čistěte topeniště a kouřové průduchy v kotli!



CE štítek na spotřebiči:

“TERMOMONT”d.o.o R. Serbia, Prhovacka bb, 22310 Simanovci Tel/fax: +381 11 2611755, +381 63 259419, jelena@termomont.rs 13		
Směrnice 2006 42/EO pro strojní zařízení		
EN 303-5:2012		
Kotel na tuhá paliva typ: TEMY S		
Model TEMY S 10	Jmenovitý tepelný výkon	10 kW
Výrobní číslo №	Minimální a	3 kW
Obsah vody 25 l	maximální výkon	10 kW
Palivo: dřevo	Nejvyšší přípustná provozní teplota vody	90 °C
Nejvyšší přípustný provozní přetlak vody 3 bar	Elektrické napětí	- (V, Hz,W)
Třída účinnosti kotle 3	Emisní třída kotle 3	
Rok výroby		

“TERMOMONT”d.o.o

R. Serbia, Prhovacka bb, 22310 Simanovci

Tel/fax: +381 11 2611755, +381 63 259419, jelena@termomont.rs

13

Směrnice 2006 42/EO pro strojní zařízení

EN 303-5:2012

**Kotel na tuhá paliva
typ: TEMY S**

Model TEMY S 15	Jmenovitý tepelný výkon	15 kW
Výrobní číslo №	Minimální a	4,5 kW
Obsah vody 45 l	maximální výkon	15 kW
Palivo: dřevo	Nejvyšší přípustná provozní teplota vody	90 °C
Nejvyšší přípustný provozní přetlak vody 3 bar	Elektrické napětí	- (V, Hz,W)
Třída účinnosti kotle 3	Emisní třída kotle 3	
Rok výroby		



ZÁRUČNÍ LIST

Název výrobku:

Kotel

TEMY

Výrobní číslo:

Typ výrobku:

Prodejce

razítko prodejny,
datum prodeje, podpis:

Montážní firma

razítko firmy,
datum uvedení do provozu, podpis:

Spotřebitel

jméno a příjmení
adresa, podpis:

ZÁRUČNÍ PODMÍNKY

V případě, že se vyskytne v záruční době na vašem sporáku - kotli funkční vada nebo vada povrchové úpravy, neopravujte si ji nikdy sami. Záruční a pozáruční opravy zařizuje dovozce, kterého je možné kontaktovat přes jeho obchodní zástupce.

Základní záruka na výrobek jako celek je 24 měsíců od data uvedení do provozu, záruka na těsnost kotlového tělesa je 60 měsíců od data uvedení do provozu a to s podmínkou, že výrobek:

- byl obsluhován přesně podle návodu
- byl zapojen do teplovodního systému dle platných norem
- byl připojen na komín podle platných norem
- nebyl násilně nebo mechanicky poškozen
- nebyly provedeny úpravy, opravy a neoprávněné manipulace

Spotřebitel svým podpisem na záručním listě potvrzuje, že instalovaný výrobek nevykázal při uvedení do provozu žádnou vadu, obdržel návod k obsluze a že byl seznámen s obsluhou a držbou výrobku a záručními podmínkami. Při uplatnění reklamace je spotřebitel povinen předložit řádně vyplněný záruční list, doklad o zaplacení výrobku a fakturu za instalaci a uvedení sporáku - kotle do provozu.

V případě nesprávného provozování výrobce neakceptuje reklamaci na spotřebič.

Pro výměnu výrobku nebo zrušení kupní smlouvy platí příslušné ustanovení Občanského zákoníku a Reklamačního řádu.